

Código 01.0007.024.0000



Apresentação

O ground bolt é o ponto de aterramento do sistema elétrico anti-transbordamento do bottom loading. Tem a função de garantir o aterramento do sistema overfill. É um equipamento importante para a liberação da carga antes da operação na base.

Características

Promove o aterramento do sistema impedindo a geração de faíscas por eletricidade estática.



ESPECIFICAÇÕES

Regulam. técnicos	AA 59326
	Anexo H da Portaria 134/22
Compatibilidade	Conforme portaria Inmetro 101 / 2009
	2A - 2B - 2C - 2D - 2E
Periódico	Verificação semestral das vedações

DESENHO TÉCNICO

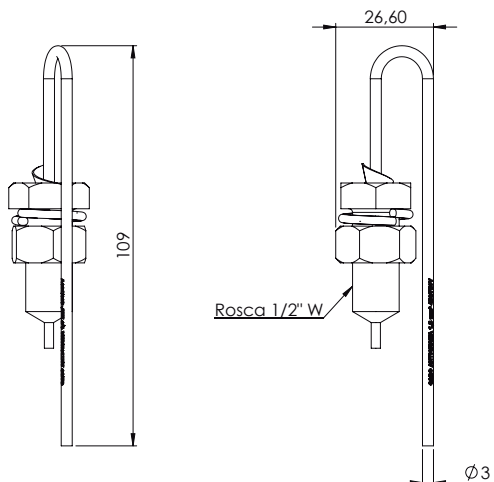

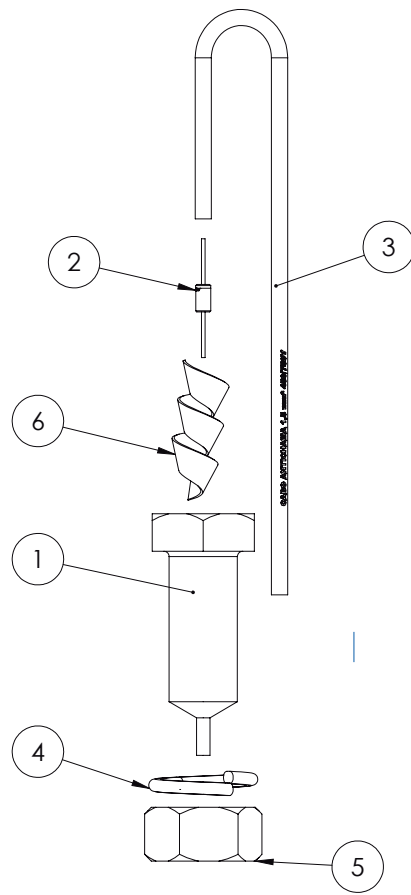

num.	componentes	quant.	código
01	Paraf Sext 1/2 W x 1 1/2 GB	01	03.0007.024.0002
02	diodo1n4007	01	03.0007.024.0002
03	cabo verde terra 1,5mm² 450-750v	01	03.0007.024.0004
04	Arruela pressão 1/2 inox	01	03.0019.024.0002
05	Porca Sext 1/2 W inox	01	03.0016.022.0000
06	terminal de cobre esp. 4mm	01	03.0007.024.0003