

VISOR ACRÍLICO 3 C/FLANGES

Código 01.0099.022.0000

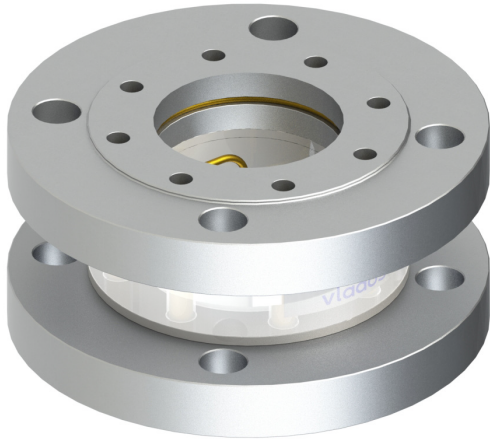

Apresentação

O Visor Acrílico 3 c/ Flanges é um equipamento que permite a visualização e o acompanhamento da passagem do fluido presente na tubulação. Facilita a visualização do término do descarregamento, evitando possíveis contaminações no retorno do implemento à base de carregamento. Foi desenvolvido com o mesmo formato redondo se adequando a equipamento e tubulações redondas, facilitando sua instalação.

Características

- Visor de vidro com transparência superior a 92%, permitindo boa visualização do produto.
- Tubo de boro silicato embutido internamente que evita a corrosão e escurecimento causado por produto químico.
- Fácil instalação.



ESPECIFICAÇÕES

Diâmetro nominal	3"
Pressão ajuste	24 kPa (0,24 kgf/cm ²)
Req. de instalação	Conexão compatível
Regulm. técnicos	DOT 49 CFR 178.347-3 Anexo H da Portaria 134/22
Compatibilidade	Conforme portaria Inmetro 101 / 2009 2A - 2B - 2C - 2D - 2E - 2F
Periódico	Verificação trimestral das vedações

ELEMENTOS

Reposição	Visor Tubular 3	03.0006.003.0002
Vedação	Scj. Hélice cachimbo 3	02.0008.001.0007

DESENHO TÉCNICO

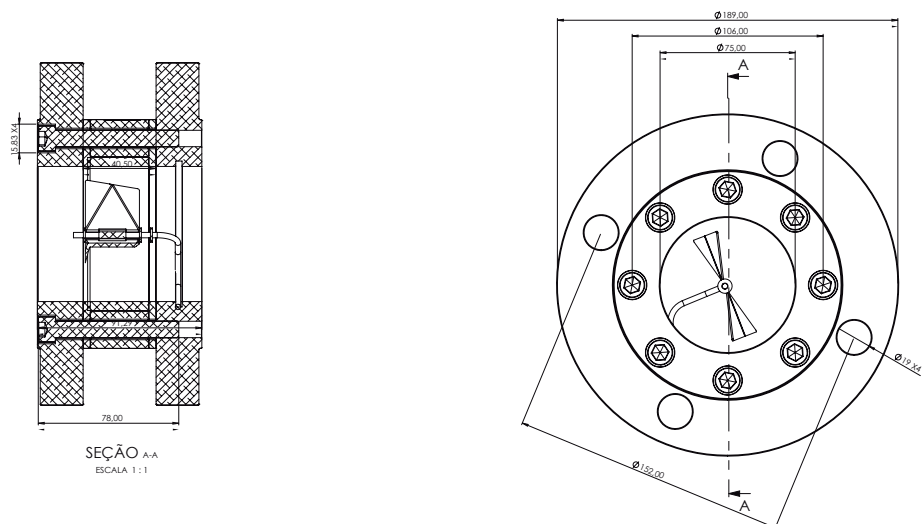

SEÇÃO A-A
ESCALA 1:1

COMPONENTES

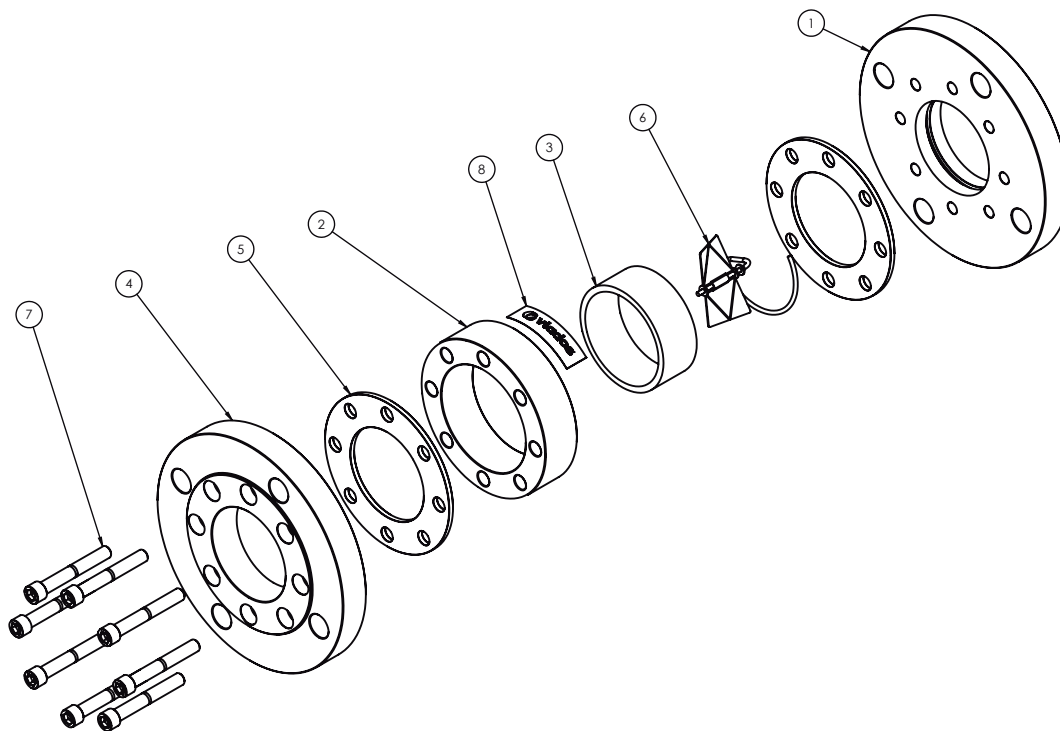

num.	componentes	quant.	código
01	Flange alumínio 3A C	01	03.0099.022.0001
02	Corpo acrílico 3"	01	03.0099.022.0003
03	Visor tubular 3	01	03.0099.003.0006
04	Flange 3 150 libras	01	03.0099.003.0004
05	Guarnição branca visor 3	02	03.0099.003.0002
06	Hélice cachimbo anodizada	01	03.0001.011.0005
07	Paraf. allen 3/8w x 2.3/4" BI AM	08	03.0014.058.0000
08	Adesivo visor acrílico	01	02.0018.053.0000